

MODEL CBF/CBS

薄型圧縮ロードセル

圧縮荷重の計測・計量のローコスト、小型ロードセル。

- 外径・高さ共にコンパクトに設計されており、新設用はもちろん、取付寸法の限定された既設の改造にも容易に取付け可能。
- 環境の厳しい場所、食品関係の計量には耐食性の優れたステンレス製も(型名: CBS)用意しております。

■ 特長 Features ▼

- [定格荷重 300N (30.6kgf) ~ 500kN (51tf)]
- [特殊合金鋼製 (CBF) ステンレス製 (CBS)]



ケーブル結線色はケーブルカラーコード表をご参照下さい。▶ P99

■ 外形寸法図 Outline Dimensions ▼

30L~2Tタイプ

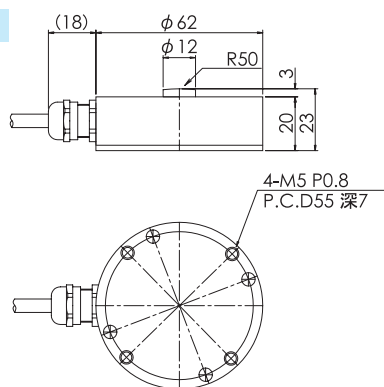

3T~50Tタイプ

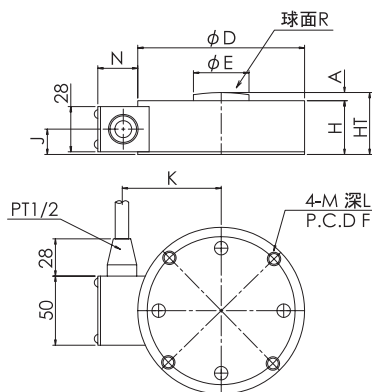

型式	容量	A	φD	φE	H	HT	F	M	L	R	J	K	N
CBF/S-3T	30kN (3.06tf)	5	98	30	33	38	84	M6 P-1	7	100	16.5	56	23
CBF/S-5T	50kN (5.1tf)												
CBF/S-10T	100kN (10.2tf)	8	98	40	35	43	84	M6 P-1	7	150	16.5	56	23
CBF/S-20T	200kN (20.4tf)	10	138	50	43	53	110	M8 P-1.25	8	200	21	77	24
CBF/S-30T	300kN (30.6tf)	12	160	60	53	65	130	M10 P-1.5	10	250	30	89	25
CBF/S-50T	500kN (51.0tf)	15	200	80	60	75	160	M12 P-1.75	12	250	30	111	27

■ 仕様 Specification ▼

型式 (Model) CBF/CBS-	30L	50L	100L	200L	3T	5T	10T
定格荷重 (Rated Load) R.L.	300N (30.6kgf)	500N (51kgf)	1kN (102kgf)	2kN (204kgf)	30kN (3.06tf)	50kN (5.1tf)	100kN (10.2tf)
型式 (Model) CBF/CBS-	300L	500L	1T	2T	20T	30T	50T
定格荷重 (Rated Load) R.L.	3kN (306kgf)	5kN (510kgf)	10kN (1.02tf)	20kN (2.04tf)	200kN (20.4tf)	300kN (30.6tf)	500kN (51tf)
定格出力 (Rated Output) R.O.	2mV/V ± 0.5%						
非直線性 (Nonlinearity)	±0.2%R.O.				±0.35%R.O.		
ヒステリシス (Hysteresis)	±0.2%R.O.				±0.35%R.O.		
繰返し性 (Repeatability)	±0.1%R.O.				±0.20%R.O.		
零バランス (Zero Balance)	±2%R.O.						
温度補償範囲 (Temperature Range: Compensated)	-10°C ~ +60°C						
許容温度範囲 (Temperature Range: Operating)	-20°C ~ +70°C						
出力の温度影響 (Temperature Effect: On Output)	±0.1%R.L./10°C						
零点の温度影響 (Temperature Effect: On Zero)	±0.05%R.O./10°C						
入力端子間抵抗 (Input Impedance)	420 ± 40 Ω						
出力端子間抵抗 (Output Impedance)	350 ± 5 Ω						
絶縁抵抗 (Insulation Impedance)	1000M Ω (B/E DC50V) 以上						
推奨印加電圧 (Excitation: Recommended)	AC, DC 10V						
許容印加電圧 (Excitation: Maximum)	AC, DC 18V						
許容過負荷 (Safe Overload)	150%R.L.						
ケーブル (Cable)	φ5			φ9			
	4芯シールドケーブル 3m 先端柳線						